

HOME  
REFINEMENTS

**JULIEN**

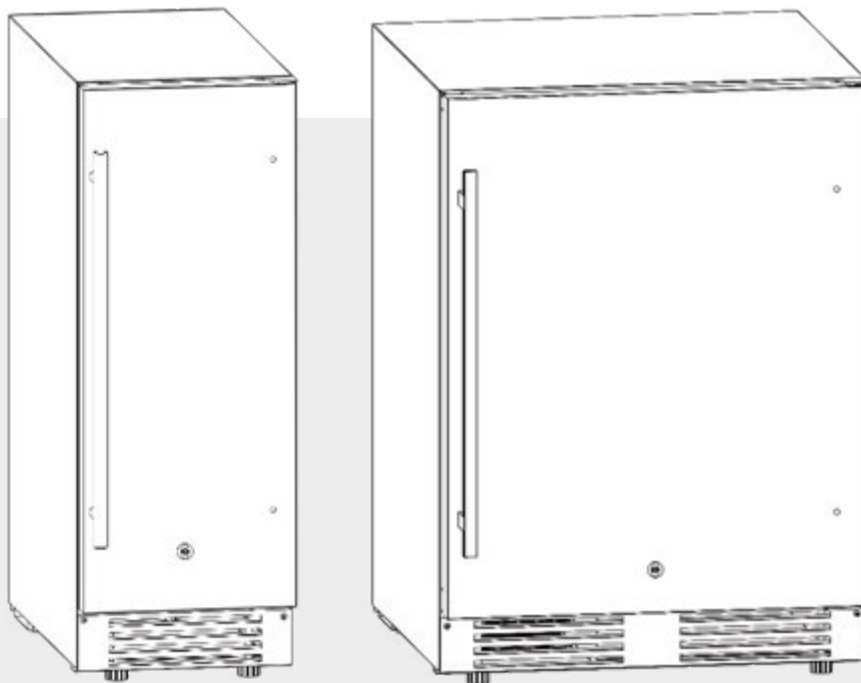

## **GUIDE D'INSTALLATION ET D'ENTRETIEN**

RÉFRIGÉRATEURS EXTÉRIEURS À INSTALLATION SOUS-COMPTOIR (HR-RUO-15-1 et HR-RUO-24-1)



## IMPORTANT

Avant d'utiliser l'appareil, lisez ce manuel et suivez toutes les règles de sécurité et les instructions d'utilisation.

# TABLE DES MATIÈRES

<b>UTILISATION SÛRE DE L'APPAREIL</b>	<b>5</b>
<b>MESURES DE PROTECTION</b>	<b>6</b>
<b>EMPLACEMENT DES PIÈCES</b>	<b>8</b>
<b>INSTRUCTIONS D'INSTALLATION</b>	<b>9</b>
AVANT D'UTILISER VOTRE APPAREIL	9
INSTALLATION DE L'APPAREIL	9
INSTRUCTIONS POUR LES ARMOIRES ENCASTRÉES	9
INSTALLATION DE LA POIGNÉE DE PORTE	11
CONNEXION ÉLECTRIQUE	11
RALLONGE ÉLECTRIQUE	12
RÉORGANISATION DES ÉTAGÈRES	12
<b>FONCTIONNEMENT DE VOTRE APPAREIL</b>	<b>13</b>
<b>ENTRETIEN ET MAINTENANCE</b>	<b>15</b>
<b>DÉPANNAGE</b>	<b>16</b>
<b>GARANTIE</b>	<b>17</b>

# UTILISATION SÛRE DE L'APPAREIL

Ce manuel contient de nombreux avertissements de sécurité concernant votre appareil. Lisez et suivez toujours tous les avertissements de sécurité.



Ce pictogramme est le symbole d'alerte de sécurité. Il vous avertit des dangers potentiels qui peuvent vous tuer ou vous blesser, vous ou d'autres personnes. Les symboles et avis de sécurité « DANGER », « AVERTISSEMENT » ou « ATTENTION » accompagnent toujours les avertissements importants.

**« DANGER » signifie que cette consigne de sécurité doit être respectée pour éviter toute blessure grave ou mortelle.**

**« AVERTISSEMENT » signifie que cette instruction doit être suivie pour éviter d'endommager gravement le produit ou pour éviter que les utilisateurs ne se blessent.**

**« ATTENTION » signifie que cette instruction doit être suivie pour éviter que les utilisateurs ne subissent des blessures mineures ou modérées et pour éviter des dommages à la propriété ou à l'équipement.**

Tous les messages de sécurité vous alertent sur la nature du danger potentiel, vous indiquent comment réduire le risque de blessure et vous informent de ce qui peut arriver si les instructions ne sont pas suivies.

# MESURES DE PROTECTION



**DANGER**

L'appareil doit être positionné et installé conformément aux instructions de ce manuel. Lisez toutes les instructions avant de commencer. Pour réduire le risque d'incendie, de décharge électrique ou de blessure lors de l'utilisation de l'appareil, suivez les précautions de base, notamment les suivantes :

- Branchez l'appareil sur une prise de courant à trois broches reliée à la terre. Ne retirez pas la fiche de mise à la terre. N'utilisez pas d'adaptateur ou de rallonge.
- Remplacez tous les panneaux avant de faire fonctionner l'appareil.
- Il est recommandé d'utiliser un circuit séparé pour votre appareil uniquement. Utilisez des prises qui ne peuvent pas être éteintes par un interrupteur ou une chaîne de tirage.
- Ne nettoyez jamais les pièces de l'appareil avec des liquides inflammables et ne stockez pas et n'utilisez pas d'essence ou d'autres vapeurs et liquides inflammables à proximité de cet appareil ou de tout autre appareil. Les vapeurs posent un risque d'incendie ou d'explosion.
- Ne branchez ou ne débranchez pas la fiche électrique lorsque vos mains sont mouillées.
- Débranchez l'appareil ou coupez le courant avant de procéder au nettoyage ou à l'entretien. Le non-respect de cette consigne peut entraîner une décharge électrique ou la mort.
- N'essayez pas de réparer ou de remplacer une pièce de votre appareil, sauf dans les cas prévus dans ce manuel. Tout autre entretien doit être réalisé par un technicien qualifié.
- Cet appareil est exempt de CFC et de HFC et contient de petites quantités d'isobutane (R600a). L'isobutane n'endommage pas la couche d'ozone et n'augmente pas l'effet de serre, mais une fuite de liquide de refroidissement peut provoquer un incendie ou endommager les yeux en cas de contact. Lors du transport et de l'installation de l'appareil, veillez donc à ce qu'aucune partie du système de refroidissement ne soit endommagée.
- En cas de fuite :
  - Évitez les flammes nues et tout ce qui peut créer une étincelle;
  - Débranchez l'appareil de la ligne électrique;
  - Aérez la pièce dans laquelle se trouve l'appareil pendant plusieurs minutes;
  - Contactez le service après-vente pour obtenir des conseils.
- Plus l'appareil contient de liquide de refroidissement, plus la pièce dans laquelle il est installé doit être grande. Le risque d'accumulation augmente si une fuite se produit et que l'appareil est situé dans une petite pièce. Pour chaque once de liquide de refroidissement, il faut au moins 325 pieds cubes d'espace dans la pièce (un peu plus de 9 mètres cubes). Pour connaître la quantité de liquide de refroidissement contenu dans le réfrigérateur, consultez la plaque signalétique à l'arrière de l'appareil. Pour éviter tout danger, ne faites pas l'entretien ou la réparation de l'appareil vous-même. Confiez toutes les réparations à un technicien certifié.
- Faites très attention lorsque vous manipulez, déplacez et utilisez l'appareil afin d'éviter d'endommager les tubes de réfrigérant ou d'augmenter le risque de fuite.
- Le remplacement des pièces et l'entretien doivent être réalisés par une personne certifiée et reconnue par le fabricant afin de minimiser les risques d'incendie.



## AVERTISSEMENT

Suivez les avertissements ci-dessous lorsqu'ils s'appliquent à votre appareil.

- Utilisez deux personnes ou plus pour déplacer et installer l'appareil. Le non-respect de cette consigne peut entraîner des blessures.
- Gardez l'avant de l'appareil dégagé pour assurer une bonne ventilation. Choisissez un endroit bien ventilé avec des températures supérieures à 60 °F (16 °C) et inférieures à 100 °F (38 °C). Cet appareil doit être installé dans un endroit protégé des éléments, tels que le vent, la pluie et l'humidité (vapeurs ou gouttes).
- L'appareil ne doit pas être installé à côté d'un four, d'un gril ou de toute autre source de chaleur élevée.
- L'appareil doit être installé avec tous les raccordements — électricité, eau et évacuation — conformément aux codes locaux et nationaux. Une alimentation électrique standard (115 V CA seulement, 60 Hz) est requise, adéquatement mise à la terre selon le Code national de l'électricité et les codes et règlements locaux.
- Ne pas plier ou pincer le cordon d'alimentation de l'appareil.
- Le fusible (ou le disjoncteur) doit être de 15 ampères.
- L'appareil doit être à niveau pour fonctionner correctement. Vous devrez peut-être faire plusieurs réglages.
- Ne laissez jamais un enfant faire fonctionner l'appareil, jouer avec ou ramper à l'intérieur.
- N'utilisez pas de produits de nettoyage à base de solvants ou d'abrasifs à l'intérieur. Ces produits peuvent endommager ou décolorer les parois.
- N'utilisez pas cet appareil à d'autres fins que celles pour lesquelles il a été conçu.

## RISQUE D'EMPRISONNEMENT POUR LES ENFANTS



### DANGER

L'emprisonnement et la suffocation ne sont pas des problèmes du passé. Les appareils mis au rebut ou abandonnés sont toujours dangereux, même s'ils ne font que « rester dans le garage pendant quelques jours ».

Avant de vous débarrasser de votre vieux réfrigérateur :

- Enlevez les portes
- Laissez les étagères en place afin que les enfants ne puissent pas y entrer facilement.

**CONSERVEZ CES INSTRUCTIONS.**

# PIÈCES

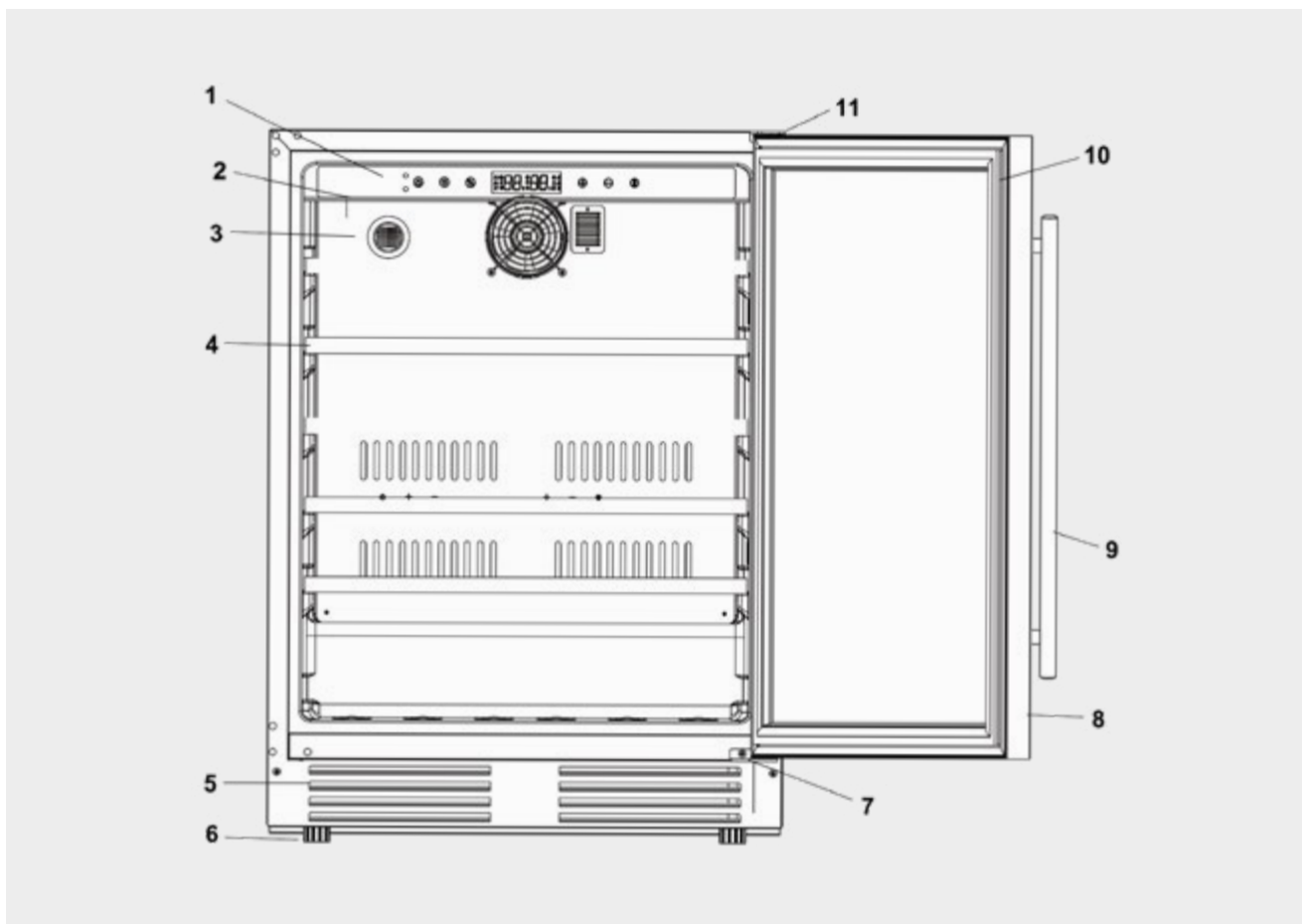

## LISTE DES PIÈCES

N° sur la vue	Nom de la pièce
1	Carte du circuit et panneau de commande
2	Lumière D.E.L. supérieure
3	Filtres à charbon
4	Étagère en fil métallique + bordure en bois + garniture en acier inoxydable
5	Plaque
6	Pieds ajustables
7	Charnière inférieure de la porte
8	Porte en acier inoxydable
9	Poignée de porte
10	Joint de porte
11	Charnière supérieure de la porte



# INSTRUCTIONS D'INSTALLATION

## AVANT D'UTILISER VOTRE APPAREIL

- Retirez l'emballage extérieur et intérieur. Vérifiez que vous disposez des pièces suivantes :
  - HR-RUO-15-1 et HR-RUO-24-1
  - Manuel d'instructions
  - Tablettes en fil métallique avec bord en bois et garniture en acier inoxydable
  - Poignée de porte
- Avant de brancher cet appareil à la source d'alimentation, laissez-le reposer en position verticale pendant environ 24 heures. Cela réduira le risque d'un dysfonctionnement du système de refroidissement causé par la manipulation pendant le transport.
- Nettoyez la surface intérieure à l'eau tiède à l'aide d'un chiffon doux.
- L'appareil est spécialement conçu pour la conservation des boissons; évitez d'y placer d'autres marchandises ou des aliments.

## INSTALLATION DE VOTRE APPAREIL

- Cet appareil est conçu pour être utilisé à l'intérieur et à l'extérieur et peut être installé indépendamment ou encastré (entièrement fermé).
- Placez votre appareil sur un sol suffisamment solide pour le soutenir lorsqu'il est plein. Pour mettre votre appareil à niveau, réglez les pieds niveleurs avant le positionnement final.
- Installez l'appareil à l'abri des rayons directs du soleil et des sources de chaleur (poêle, radiateur, etc.). La lumière directe du soleil peut endommager le revêtement acrylique et la chaleur peut faire augmenter la consommation d'électricité. Une température ambiante trop froide peut également empêcher le bon fonctionnement de l'appareil.
- Évitez d'installer l'appareil dans un endroit où l'humidité est élevée.
- Branchez l'appareil sur une prise murale exclusive, correctement installée et mise à la terre. Ne coupez ou ne retirez en aucun cas la troisième broche (terre) du cordon d'alimentation. Toute question concernant l'alimentation ou la mise à la terre doit être posée à un électricien certifié ou à un centre de service.

## INSTRUCTIONS POUR INSTALLATION ENCASTRÉE

Cet appareil est conçu pour être encastré ou installé indépendamment. Si vous prévoyez encastrer l'appareil, respectez les exigences énumérées ci-dessous. Veillez à ce que la circulation de l'air sous l'appareil ne soit pas bloquée.

Pour le modèle HR-RUO-15-1

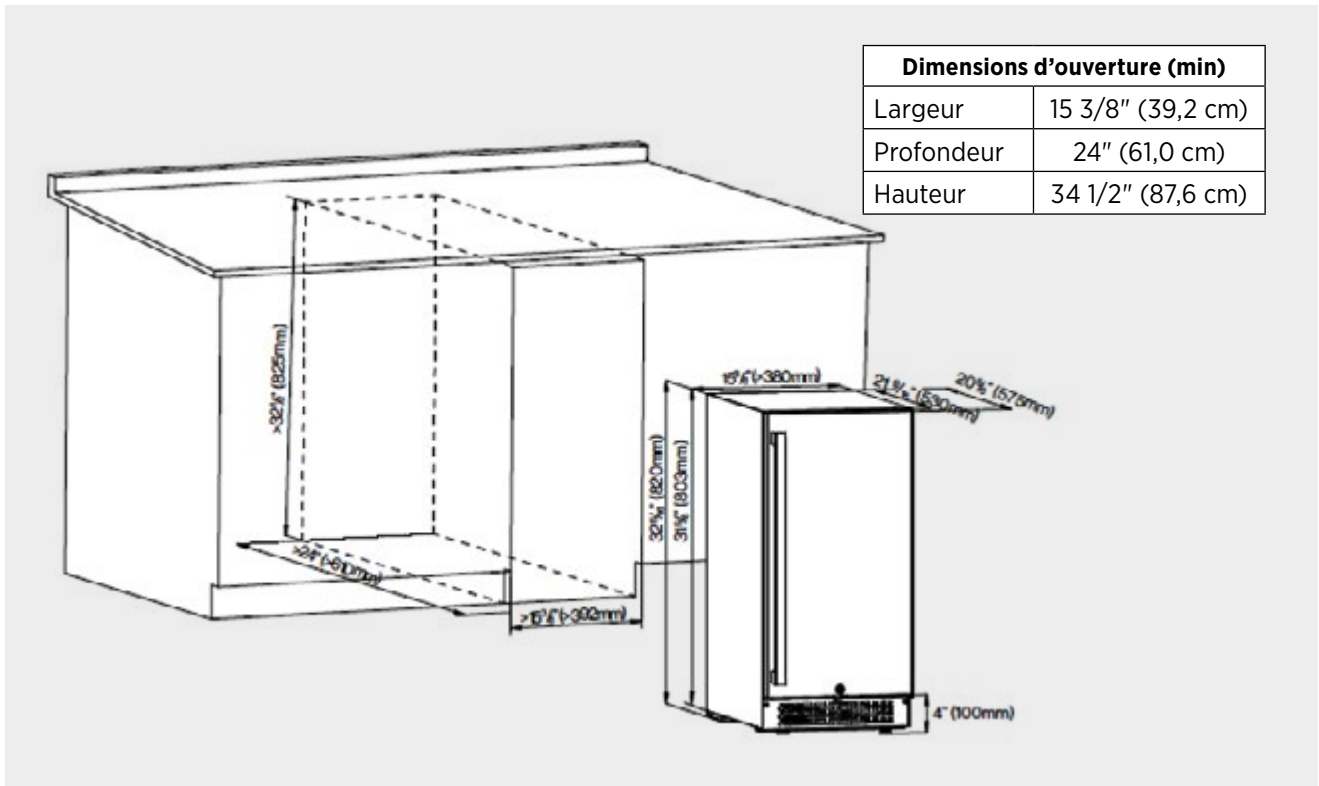

Pour le modèle HR-RUO-24-1

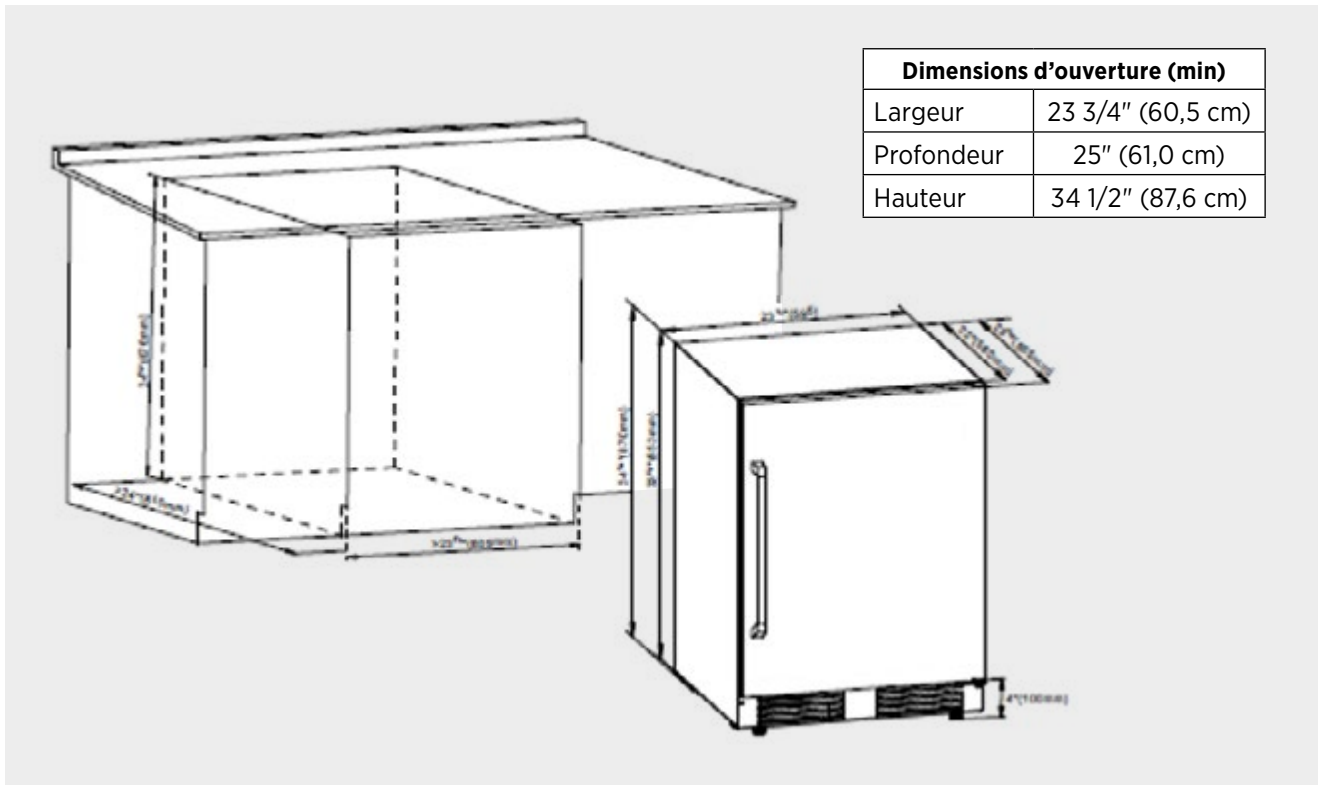

## INSTALLATION DE LA POIGNÉE DE PORTE

Le réfrigérateur comprend une poignée en acier inoxydable qui n'est pas installée en usine.

REMARQUE : La poignée de porte est emballée avec l'appareil, entre la mousse intérieure et la boîte extérieure. Ne jetez pas l'emballage avant d'avoir retiré la poignée.

Pour installer la poignée, veuillez suivre les instructions suivantes :

1. Tirez sur le joint de porte (1) pour l'éloigner de l'endroit où la poignée sera installée, comme le montre la première illustration ci-dessous. Aucun outil n'est nécessaire. Le joint se déplace facilement à la main.
2. Alignez la poignée (2) avec les vis préinstallées à l'arrière de la porte. Serrez les vis à l'aide d'un tournevis cruciforme jusqu'à ce que la poignée soit alignée et fixée contre le cadre de la porte. (NE PAS trop serrer pour éviter d'endommager l'assemblage de la poignée).
3. Remettez le joint de la porte dans sa position d'origine.

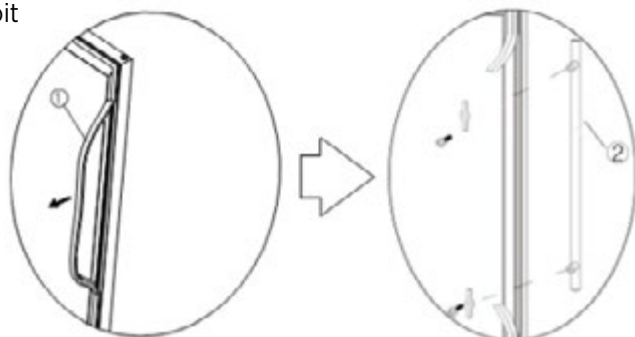

## CONNEXION ÉLECTRIQUE



### AVERTISSEMENT

L'utilisation incorrecte de la fiche mise à la terre peut entraîner une décharge électrique. Si le cordon d'alimentation est endommagé, faites-le remplacer.

Cet appareil doit être correctement mis à la terre pour votre sécurité. Le cordon d'alimentation de cet appareil est muni d'une fiche à trois broches qui s'adapte aux prises murales standards afin de minimiser le risque de décharge électrique.

Ne coupez ou ne retirez en aucun cas la troisième broche du cordon d'alimentation fourni. Pour votre sécurité, cet appareil doit être correctement mis à la terre.

Cet appareil nécessite une prise murale standard à trois broches de 115/120 volts CA ~/60 Hz avec mise à la terre. Faites vérifier la prise murale et le circuit par un électricien qualifié pour confirmer que la prise est correctement mise à la terre. Si vous avez seulement des prises murales standards à deux broches, il est de votre responsabilité de remplacer la prise voulue par une prise murale à trois broches correctement mise à la terre.

Le cordon doit être fixé derrière l'appareil et ne doit pas être exposé ou pendre pour éviter toute blessure accidentelle.

L'appareil doit toujours être branché dans sa prise électrique dont la tension correspond à celle indiquée sur l'étiquette signalétique de l'appareil. Vous obtiendrez ainsi de meilleures performances. Vous éviterez aussi de surcharger les circuits électriques de la maison, la surchauffe présentant des risques importants d'incendie. Ne débranchez jamais l'appareil en tirant sur le cordon d'alimentation. Saisissez toujours fermement la fiche et tirez-la directement hors de la prise de courant. Réparez ou remplacez immédiatement tous les cordons d'alimentation qui se sont effilochés ou qui sont autrement endommagés. N'utilisez pas un câble qui présente des fissures ou des dommages dus à l'abrasion sur sa longueur ou à l'une de ses extrémités. Lorsque vous déplacez l'appareil, veillez à ne pas endommager le cordon d'alimentation.

## RALLONGE ÉLECTRIQUE

En raison de risques pour la sécurité, il est fortement recommandé de ne pas utiliser de rallonge avec cet appareil. Toutefois, si vous devez en utiliser une, elle doit avoir trois fils avec mise à la terre, être homologuée UL/CUL et être dotée d'une fiche et d'un réceptacle mis à la terre. En outre, la rallonge doit avoir une tension de 115 volts et une intensité nominale d'au moins 10 ampères.

## RÉORGANISATION DES ÉTAGÈRES

1. Tout d'abord, retirez toutes les bouteilles des tablettes.
2. Tirez la tablette complètement jusqu'à ce qu'elle s'arrête. Ensuite, appuyez simultanément sur le levier gauche vers le BAS et sur le levier droit vers le HAUT (sur la glissière), comme illustré à gauche.
3. Tirez la tablette vers l'extérieur tout en maintenant les leviers en place.

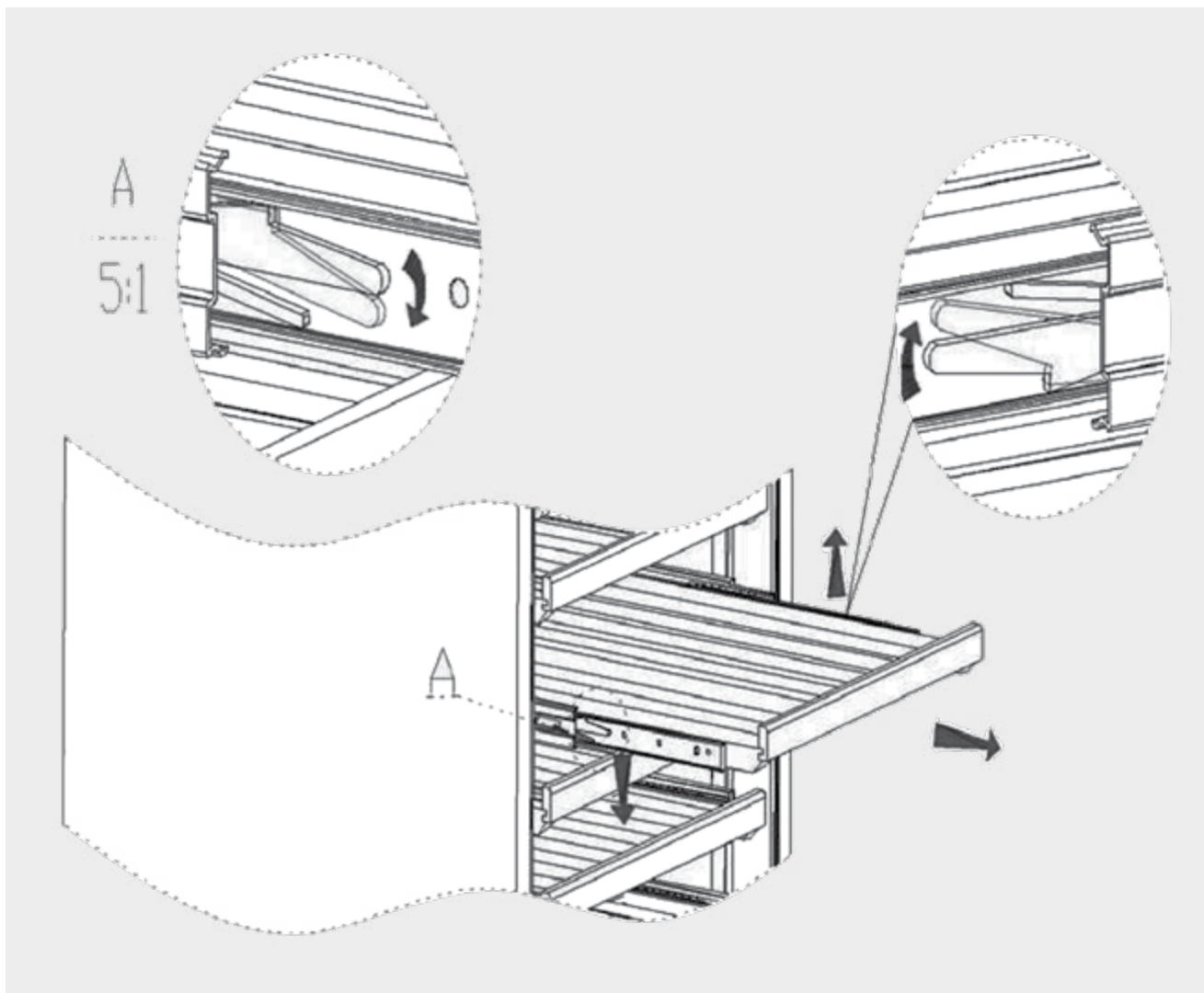

# FONCTIONNEMENT DE VOTRE APPAREIL

Il est recommandé d'installer l'appareil dans un endroit où la température ambiante se situe entre 61 °F et 100 °F (16 °C et 38 °C). Une température ambiante supérieure ou inférieure aux températures recommandées peut nuire aux performances de l'appareil. En effet, si vous placez votre appareil dans des conditions extrêmement froides ou chaudes, la température intérieure peut fluctuer. L'appareil pourrait ne pas être en mesure d'atteindre la plage de température désirée, soit de 5° à 18° C (41° F à 65° F).



Plages de température		
Réfrigérateur	34-50 °F	1-10 °C

## PANNEAU DE CONTRÔLE







- Appuyez sur le  du panneau de contrôle et maintenez-le enfoncé pendant deux secondes pour allumer ou éteindre le réfrigérateur. Lorsque le réfrigérateur est éteint, il cesse de fonctionner.



## RÉGLAGE DE L'ÉCLAIRAGE

- Le réglage par défaut de l'éclairage prévoit que la lumière s'allume automatiquement à l'ouverture de la porte et s'éteint à sa fermeture. L'écran LCD affiche  dans le mode par défaut.
- Appuyez sur la touche  et maintenez-la enfoncée pendant trois secondes pour que la lumière reste allumée en permanence. L'écran LCD affiche  dans ce mode.

## RÉGLAGE DE LA TEMPÉRATURE

- Appuyez sur les touches  ou  pour augmenter ou diminuer la température de 1 °F ou 1 °C.
- Appuyez simultanément sur les touches  et  et maintenez-les enfoncées pendant 3 secondes pour faire passer l'affichage de la température de Celsius à Fahrenheit ou de Fahrenheit à Celsius.

## SYSTÈME D'ALARME

- Lorsque la porte reste ouverte plus de 5 minutes, l'alarme émet trois « bips » toutes les cinq secondes et l'écran LCD affiche . Appuyez sur n'importe quelle touche ou fermez la porte pour arrêter l'alarme.
- Lorsque la température à l'intérieur de l'appareil est inférieure à 35,6 °F (2 °C) pendant plus de 3 heures, l'alarme retentit et l'écran LCD affiche . Appuyez sur n'importe quelle touche pour arrêter l'alarme.
- Lorsque la température à l'intérieur de l'appareil est supérieure à 77 °F (25 °C) pendant plus de 6 heures, l'alarme retentit et l'écran LCD affiche . Appuyez sur n'importe quelle touche pour arrêter l'alarme.

## TEMPÉRATURES RECOMMANDÉES POUR LE VIN

Pour préserver la qualité et le goût de vos vins fins, ils doivent être conservés à la température et aux conditions ambiantes idéales. Les températures idéales de conservation des vins sont indiquées ci-dessous :

Vins rouges	58-65 °F	15-18 °C
Vins secs et blancs	48-57 °F	10-14 °C
Vins rosés	49-51 °F	9-11 °C
Vins pétillants	40-47 °F	5-8 °C

# ENTRETIEN ET MAINTENANCE

## NETTOYAGE DE VOTRE APPAREIL

1. Éteignez l'appareil, débranchez-le et retirez tous les articles, y compris les étagères.
2. Lavez les surfaces intérieures avec de l'eau chaude et une solution de bicarbonate de soude composée d'environ 2 cuillères à soupe de bicarbonate de soude par litre d'eau.
3. Lavez les étagères avec une solution de détergent doux.
4. Essorez l'excès d'eau de l'éponge ou du chiffon lorsque vous nettoyez les commandes ou les pièces électriques.
5. Lavez le meuble extérieur avec de l'eau chaude et un détergent liquide doux. Rincez bien et essuyez avec un chiffon propre et doux.
6. N'utilisez pas de laine ou de brosses en acier sur l'acier inoxydable. Elles pourraient contaminer l'acier inoxydable avec des particules d'acier, ce qui favorise la rouille.

## SYSTÈME DE FILTRATION À CHARBON ACTIF

Votre réfrigérateur est équipé d'un système de filtration à charbon actif pour assurer la pureté de l'air, un refroidissement optimal et une armoire sans odeur, idéale pour stocker le vin. Le filtre et l'ensemble de filtration se trouvent sur le panneau arrière, derrière votre réfrigérateur. Pour remplacer votre filtre :

1. Retirez les bouteilles et les canettes stockées sur les deux étagères situées devant le filtre.
2. Retirez les étagères et mettez-les de côté. Vous pourrez les remettre en place après avoir remplacé le filtre.
3. Tenez le filtre, tournez-le à 90 degrés dans le sens inverse des aiguilles d'une montre et sortez-le.
4. Retirez le filtre existant et remplacez-le par un nouveau.
5. Placez le nouveau filtre dans le trou, puis tournez le filtre à 90 degrés dans le sens des aiguilles d'une montre.

## PANNE DE COURANT

La plupart des pannes de courant sont corrigées en quelques heures et ne devraient pas affecter la température de votre appareil si vous gardez la porte fermée. Si la coupure de courant est plus longue, vous devez prendre les mesures nécessaires pour protéger le contenu de votre réfrigérateur.

## DÉPLACEMENT DE VOTRE APPAREIL

- Retirez tous les articles.
- Attachez solidement à l'aide de ruban adhésif tous les articles non fixés (étagères) à l'intérieur de votre appareil.
- Fixez la porte avec du ruban adhésif.
- Faites en sorte que l'appareil reste bien en position verticale pendant le transport.
- Protégez l'extérieur de l'appareil avec une couverture ou un article similaire.

## CONSEILS POUR ÉCONOMISER L'ÉNERGIE

L'appareil doit être placé dans la zone la plus fraîche de la pièce, loin des appareils produisant de la chaleur et de la lumière directe du soleil.

# DÉPANNAGE

Vous pouvez résoudre rapidement de nombreux problèmes courants, ce qui vous permet d'économiser le coût d'un éventuel appel de service. Essayez les suggestions ci-dessous avant d'appeler le technicien de maintenance.

## **L'appareil ne fonctionne pas.**

- L'appareil n'est pas branché.
- L'appareil n'est pas allumé.
- La tension de l'installation électrique n'est pas correcte.
- Le disjoncteur ou le fusible a peut-être sauté.

## **L'appareil n'atteint pas une température assez froide.**

- Vérifiez le réglage de la température.
- Vérifiez si la température ambiante est supérieure à cette recommandée pour un bon fonctionnement de l'appareil.
- La porte est ouverte trop fréquemment.
- La porte n'est pas fermée correctement.
- La porte n'est pas correctement étanche.
- L'espace libre autour de l'appareil est insuffisant.

## **Le compresseur démarre et s'arrête fréquemment.**

- La température extérieure est élevée.
- Un trop grand nombre de bouteilles sont stockées dans le réfrigérateur.
- La porte de l'appareil est ouverte trop fréquemment.
- La porte n'est pas fermée correctement.
- L'appareil n'a pas été réglé correctement.

## **Les voyants lumineux ne fonctionnent pas.**

- L'appareil n'est pas branché.
- Le fusible a sauté.
- Les lumières D.E.L. sont cassées.
- L'interrupteur d'éclairage est éteint.

## **L'appareil vibre.**

- L'appareil n'est pas à niveau.

## **L'appareil fait trop de bruit.**

- Le bruit de cliquetis peut provenir de l'écoulement du réfrigérant, ce qui est normal.
- On peut entendre l'eau circuler à la fin d'un cycle de refroidissement.
- La dilatation et la contraction des parois internes peuvent provoquer un craquement.
- L'appareil n'est pas à niveau.
- Le ventilateur ne fonctionne peut-être pas correctement.

## **La porte ne ferme pas correctement.**

- L'appareil n'est pas à niveau.
- Le joint de la porte est sale ou endommagé.
- Les étagères ne sont pas positionnées correctement.
- Une partie du contenu empêche la fermeture de la porte.



# GARANTIE

Home Refinements peut à sa seule discrétion réparer, remplacer ou faire des ajustements au Produit ou aux composantes qui sont défectueux afin de les restaurer à une bonne condition.

Même si le Produit ou les composantes s'avèrent défectueux, la responsabilité de Home Refinements ne peut en aucun cas dépasser le prix payé pour le Produit. Home Refinements se réserve le droit d'inspecter l'installation avant le remplacement ou la réparation du Produit ou des composantes. Home Refinements peut exiger des photos avant d'analyser toute demande. Cette garantie est nulle et non avenue si le Produit ou ses composantes ont été réparés ou modifiés par quiconque autre que Home Refinements ou sous sa supervision.

Cette garantie limitée remplace toute autre garantie, expresse ou implicite, y compris les garanties implicites de qualité marchande ou d'adéquation à un usage particulier. Les lois régissant les garanties sur les produits peuvent varier d'un état ou d'une province à l'autre. Cette garantie n'a pas pour but de contrevenir à l'ordre public et ne doit pas être interprétée comme tel. Cette garantie limitée s'adresse au propriétaire d'origine/ utilisateur final dans des applications résidentielles et n'est pas transférable à tout acheteur subséquent. Dans le cas d'une réclamation de garantie, la preuve originale d'achat (facture) sera nécessaire. Tout frais d'expédition et de manutention (pour retourner le Produit ou ses composantes pour une réparation ou un remplacement de Produit ou de composantes) n'est pas couvert par cette garantie limitée. Tout frais de main-d'œuvre ou tout dommage directement ou indirectement en relation au remplacement, à l'enlèvement, la réparation, l'ajustement ou l'installation du Produit ou des composantes, sont exclus de cette garantie limitée.

## ATTENTION

La garantie sera nulle et non avenue pour tout dommage résultant d'une installation ne respectant pas ces consignes et Home Refinements ne sera pas tenu responsable pour tout frais encouru. Advenant le cas d'une réclamation, une preuve d'achat sera requise – conservez votre facture d'origine.

# RÉFRIGÉRATION

Home Refinements offre une garantie limitée de 42 MOIS (3.5 ANS) contre les défauts de matériaux et de fabrication ainsi que sur le système de refroidissement (compresseur et évaporateur) des appareils de réfrigération extérieurs. Cette garantie est limitée aux défauts ou dommages résultant d'une utilisation résidentielle normale. Home Refinements ne se porte pas garant des défauts ou dommages causés par une installation inadéquate.

EXCLUSIONS : Cette garantie ne couvre pas les points suivants :

- La corrosion de surface (chimique ou naturelle – notamment causée par l'air salin);
- Les éraflures ou égratignures;
- Des dommages causés dans le transport;
- Des facteurs environnementaux ayant pu causer des dommages;
- Une utilisation commerciale;
- Un problème d'installation, de soins et/ou d'entretien;
- Les dommages causés par une mauvaise utilisation, une utilisation anormale ou abusive, une négligence;
- Tout signe d'usure normale;
- Des bosses, des déformations causées par l'impact de tout objet.

Pour une réclamation ou pour de plus amples renseignements sur la garantie de nos produits, veuillez communiquer avec notre service à la clientèle.

1 866 901-5624

[serviceclientele@homerefinements.ca](mailto:serviceclientele@homerefinements.ca)





HOME  
REFINEMENTS

**JULIEN**

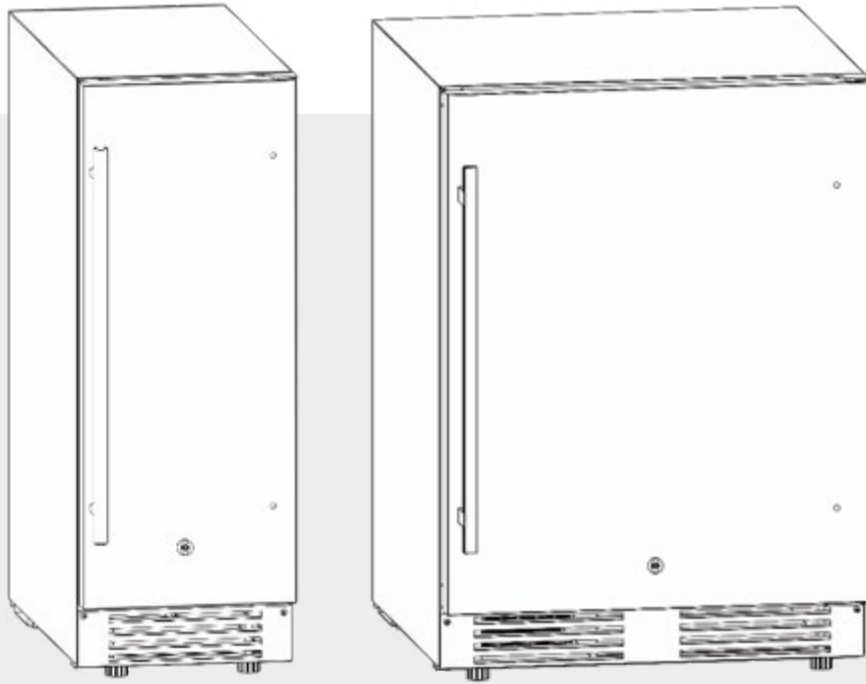

## **INSTALLATION AND MAINTENANCE GUIDE**

OUTDOOR REFRIGERATORS FOR UNDERCOUNTER INSTALLATION (HR-RUO-15-1 AND HR-RUO-24-1)



## IMPORTANT

Before use, read this manual and follow all safety rules and operating instructions.

# TABLE OF CONTENTS

<b>SAFE USE OF THE APPLIANCE</b>	<b>25</b>
<b>IMPORTANT SAFEGUARDS</b>	<b>26</b>
<b>PART LOCATION</b>	<b>28</b>
<b>INSTALLATION INSTRUCTIONS</b>	<b>29</b>
BEFORE USING YOUR APPLIANCE	29
APPLIANCE INSTALLATIONS	29
BUILT-IN CABINET INSTRUCTIONS	29
DOOR HANDLE INSTALLATION	31
ELECTRICAL CONNECTION	31
EXTENSION CORD	32
ORGANIZATION OF SHELVING	32
<b>OPERATING YOUR APPLIANCE</b>	<b>33</b>
<b>CARE AND MAINTENANCE</b>	<b>35</b>
<b>TROUBLESHOOTING</b>	<b>36</b>
<b>WARRANTY</b>	<b>37</b>



# SAFE USE OF THE APPLIANCE

This manual includes many safety warnings about your appliance. Read all safety warnings and always follow them.



This is the Safety Alert Symbol. This symbol alerts you of potential hazards that can kill or injure you or others. It is used in combination with important warnings: “DANGER,” “WARNING,” or “CAUTION.”

**“DANGER” means that this safety instruction must be followed to avoid serious injury or death.**

**“WARNING” means that this instruction must be followed to avoid severe damage to the product, serious injury, or death.**

**“CAUTION” means that this instruction must be followed to avoid minor or moderate personal injury or damage to property or equipment.**

All safety messages alert you to the nature of the potential hazard, tell you how to reduce the risk of injury, and inform you of what can happen if the instructions are not followed.

# IMPORTANT SAFEGUARDS



## DANGER

The appliance must be positioned and installed according to the instructions in this manual. Read all the instructions before you begin. To reduce the risk of fire, electric shock, or injury when using the appliance, follow basic precautions, including the following:

- Plug the appliance into a grounded three-pronged outlet. Do not remove the grounding plug. Do not use an adapter or extension cord.
- Replace all panels before operating.
- It is recommended to use a separate circuit for your appliance only. Use wall receptacles that cannot be turned off by a switch or pull chain.
- Never clean the appliance parts with flammable fluids and never store or use gasoline or other flammable vapours and liquids in the vicinity of this appliance or any other. These fumes pose a fire and explosion hazard.
- Do not connect or disconnect the electric plug when your hands are wet.
- Unplug the appliance or disconnect power before cleaning or servicing. Failure to do so can result in electrical shock or death.
- Do not attempt to repair or replace any part of your appliance except as provided in this manual. A qualified technician should perform all other maintenance.
- This appliance is CFC- and HFC-free and contains small quantities of isobutane (R600a). Isobutane does not damage the ozone layer or increase the greenhouse effect, but it can cause a fire or damage the eyes if it comes into contact. Therefore, when transporting and installing the appliance, ensure that no part of the cooling system is damaged and that there is no leakage of the cooling liquid.
- In the event of any damage to the cooling system:
  - Avoid open flames and anything that creates a spark,
  - Disconnect the appliance from the electrical power line,
  - Air the room in which the appliance is located for several minutes, and
  - Contact the Emergency Service for advice.
- The more coolant the appliance contains, the larger the room in which it must be installed. The risk of build-up increases if a leak occurs and the appliance is located in a small room. For every ounce of coolant, at least 325 cubic feet of room space is required. For more information on the quantity of coolant, see the nameplate on the back of the appliance. To avoid danger, do not service or repair the appliance yourself. Refer all servicing to an authorized service technician.
- Take serious care when handling, moving, and using the appliance to avoid damaging the refrigerant tubing or increasing the leak risk.



## WARNING

Follow the warnings below when they apply to your appliance.

- Use two or more people to move and install the appliance. Failure to do so can result in injuries.
- Keep the front of the appliance clear to ensure proper ventilation. Choose a well-ventilated area with temperatures above 60 °F (16° C) and below 100 °F (38 °C). This appliance should be installed in a location protected from the elements, such as wind, rain, and moisture (vapours or drips).
- The appliance should not be installed next to ovens, grills, or other sources of high heat.
- The appliance must be installed with all electrical, water, and drain connections following state and local codes. A standard electrical supply (115 V AC only, 60 Hz), adequately grounded following the National Electrical Code and local codes and ordinances, is required.
- Do not kink or pinch the appliance's power supply cord.
- The fuse (or circuit breaker) size should be 15 amperes.
- The appliance must be level to operate correctly. You may need to make several adjustments to level it.
- Never allow children to operate the appliance, play with it, or crawl inside it.
- Do not use solvent-based cleaning agents or abrasives on the interior. These agents may damage or discolour the interior.
- Do not use this appliance for purposes other than those for which it was designed.

## RISK OF CHILD ENTRAPMENT



### DANGER

Entrapment and suffocation are not problems of the past. Junked or abandoned appliances are still dangerous, even if they will “just sit in the garage for a few days.”

Before discarding or storing your old refrigerator:

- Take off the doors,
- Leave the shelves in place so that children may not easily climb inside.

# SAVE THESE INSTRUCTIONS

# PARTS

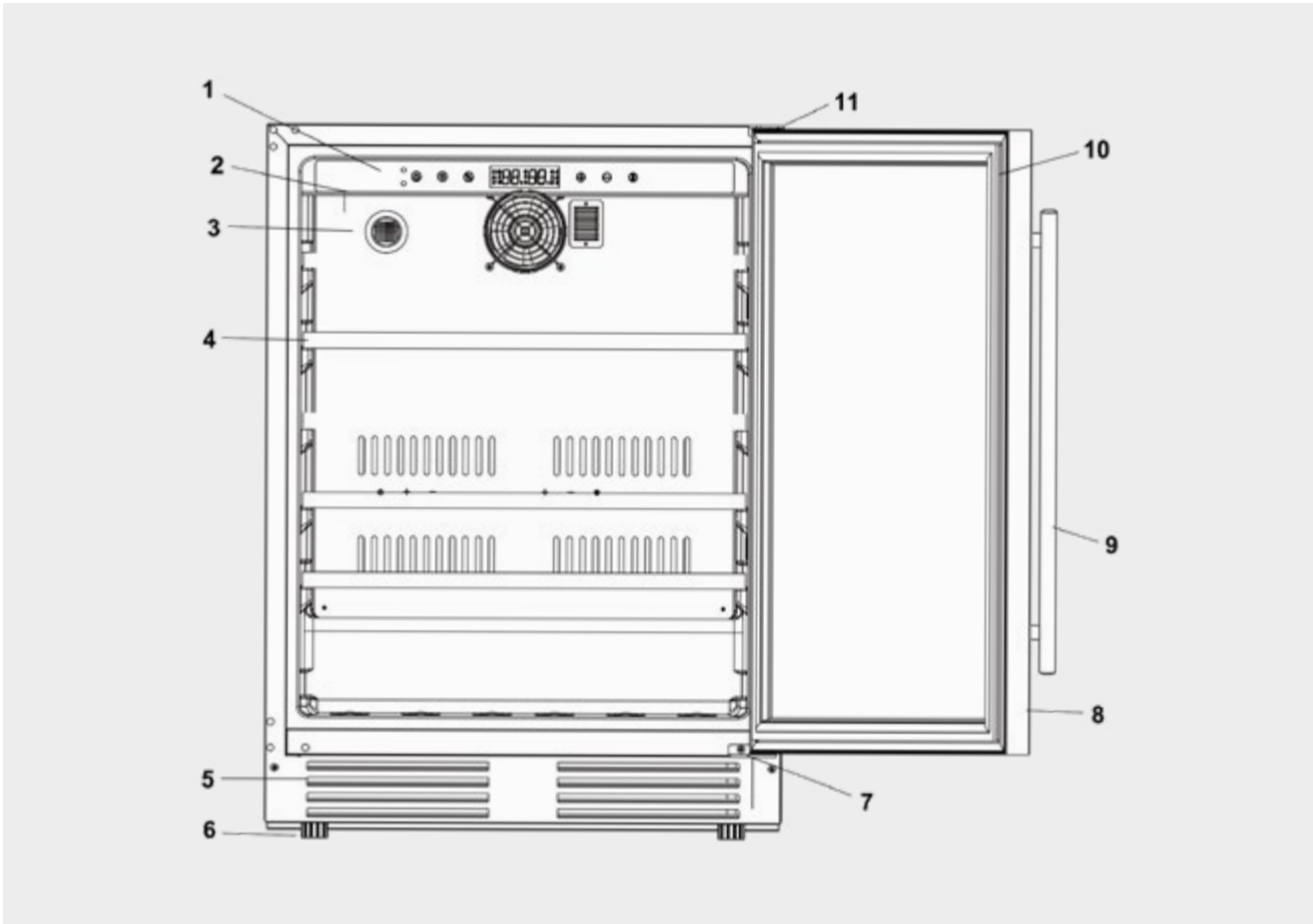

## PARTS LIST

Part #	Part Name
1	Display PCB and Control Panel
2	LED Top Light
3	Charcoal Filters
4	Wire Shelf + Wooden edge + Stainless Steel Trim
5	Plate
6	Adjustable Feet
7	Lower Door Hinge
8	Stainless Steel Door
9	Door Handle
10	Door Seal
11	Upper Door Hinge

# INSTALLATION INSTRUCTIONS

## BEFORE USING YOUR APPLIANCE

- Remove the exterior and interior packaging. Check to make sure you have the following parts:
  - HR-RUO-15-1 and/or HR-RUO-24-1
  - Instruction Manual
  - Wire shelves with wooden edge and stainless steel trim
  - Door Handle
- Before connecting this appliance to the power source, let it stand upright for approximately 24 hours. This will reduce the risk of a malfunction of the cooling system due to handling during transport.
- Clean the interior surface with lukewarm water using a soft cloth.
- The appliance is specially designed for wine storage; please do not put in other goods or food.

## APPLIANCE INSTALLATION

- This appliance is designed for indoor and outdoor use and can be installed as a freestanding or recessed (fully enclosed) appliance.
- Place your appliance on a strong enough floor to support it when fully loaded. To level your appliance, adjust the front leveling legs of the appliance.
- Install the appliance away from direct sunlight and heat sources (stove, heater, radiator, etc.). Direct sunlight may affect the acrylic coating, and heat may increase electrical consumption. Freezing ambient temperatures may also prevent the appliance from functioning efficiently.
- Avoid installing the appliance in a place with high humidity.
- Plug the appliance into an exclusive, properly installed and grounded wall outlet. Do not cut or remove the third (ground) prong from the power cord under any circumstances. Any questions concerning power or grounding should be directed toward a certified electrician or a service center.

## BUILT-IN CABINET INSTRUCTIONS

This appliance is designed to be installed freestanding or recessed. If you plan to recess the appliance, follow the requirements listed below. Be sure that airflow under the appliance is not blocked.

For model HR-RUO-15-1

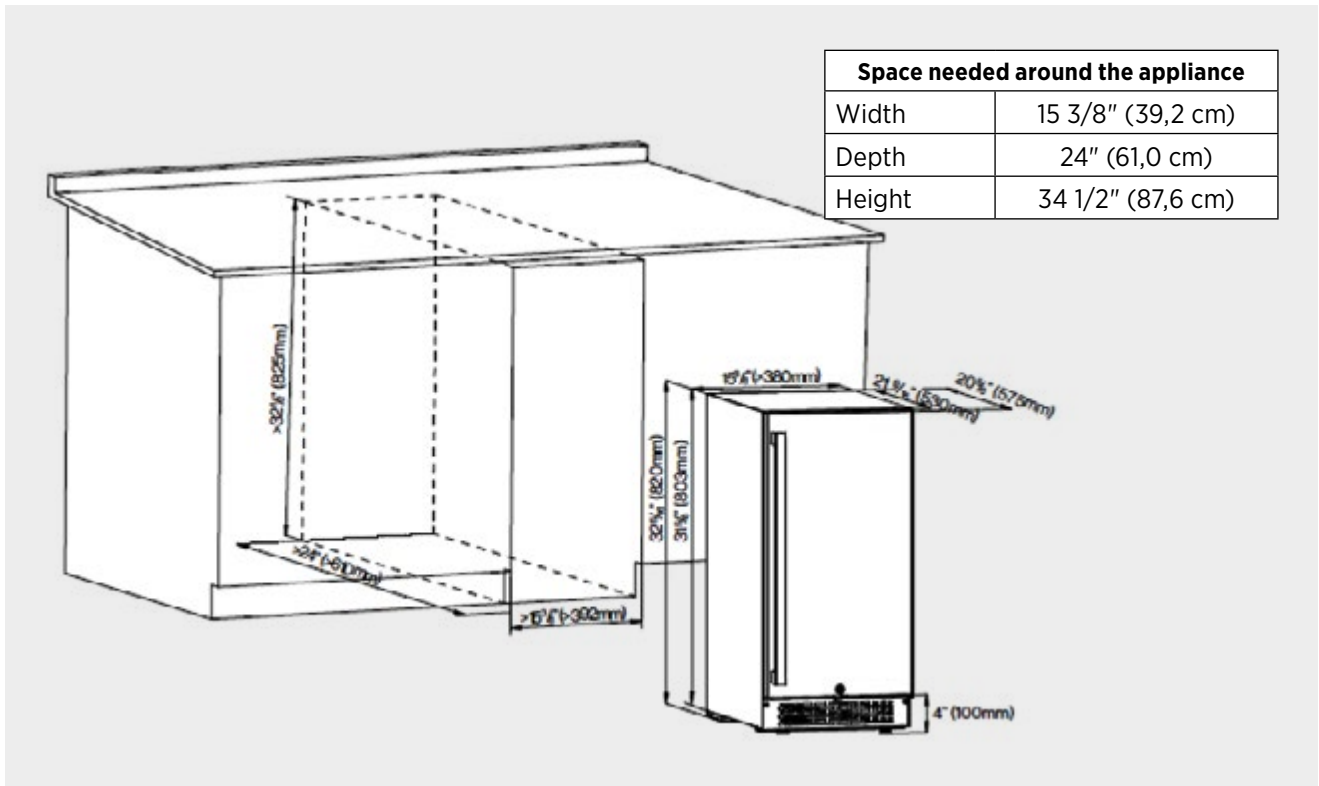

For model HR-RUO-24-1

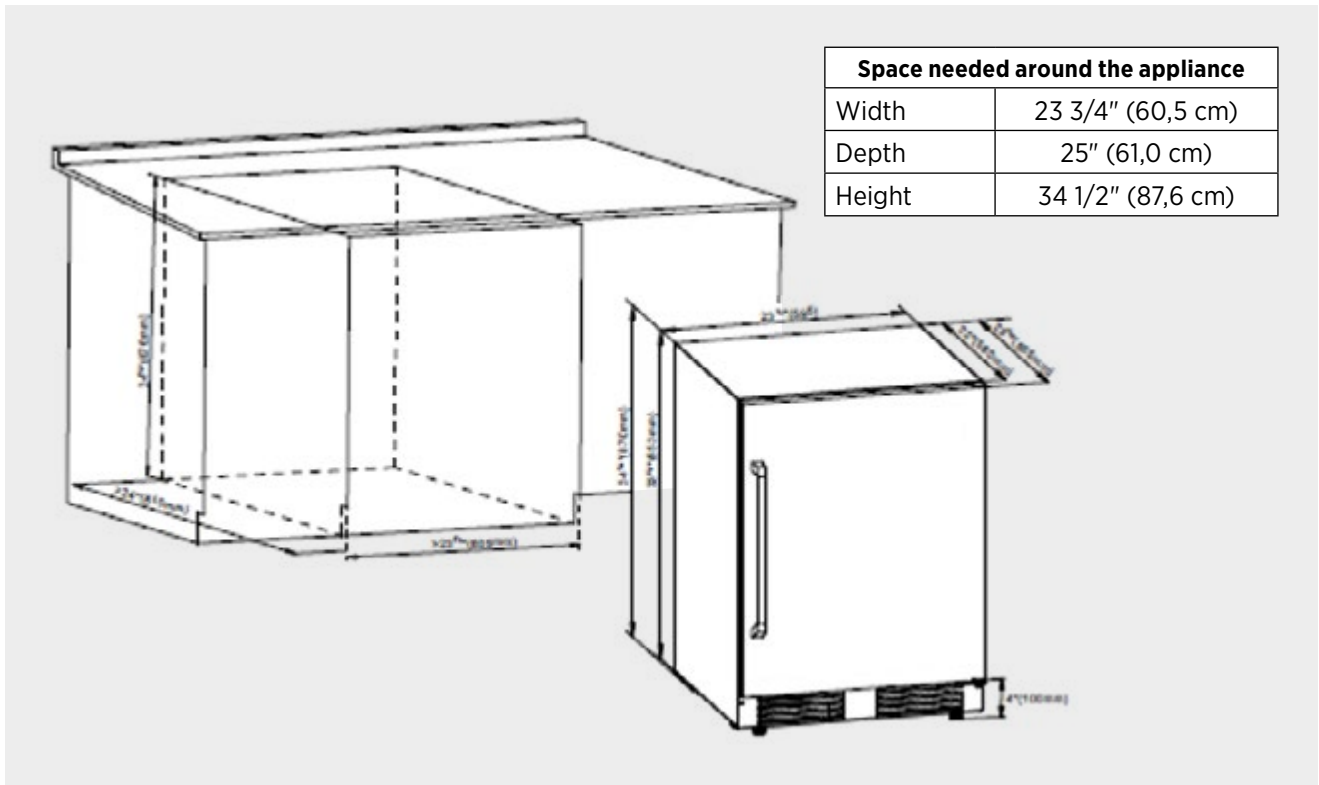

## DOOR HANDLE INSTALLATION

This cooler includes a stainless steel handle that is not pre-installed.

NOTE: The door handle is packaged inside, between the inner foam and the outer box. Do not discard packaging until you have removed the handle.

To install the handle, please follow these instructions:

1. Pull the door gasket (1) away from where the handle will be installed, as shown in the first illustration below. No tools are necessary. You can use your hands to move the gasket.
2. Align the handle (2) with the screws pre-installed on the backside of the door. Tighten the screws with a Phillips screwdriver until the handle is flush and secure against the door frame. (DO NOT over-tighten as this will cause damage to the handle assembly.)
3. Replace the door gasket to its original position.

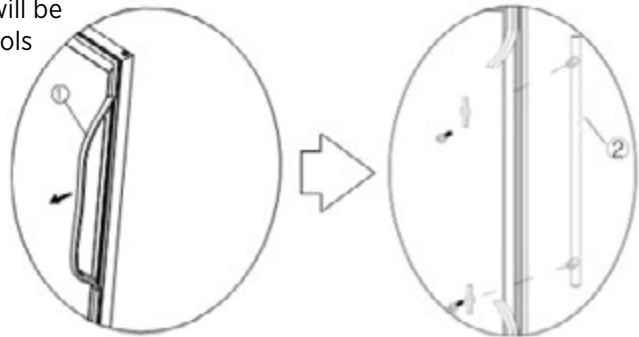

## ELECTRICAL CONNECTION



### WARNING

Improper use of the grounded plug can result in electrical shock. If the power cord is damaged, have it replaced.

For security reasons, this appliance should be properly grounded. This appliance's power cord has a three-prong plug that fits into standard wall outlets to minimize the risk of electric shock.

Do not cut or remove the third ground prong from the power cord supplied under any circumstances.

This appliance requires a standard three-prong 115/120 Volt AC ~/60 Hz electrical ground wall outlet. Have the wall outlet and circuit checked by a qualified electrician to ensure the outlet is properly grounded. If you only have standard 2-prong wall outlets, it is your responsibility and obligation to replace the desired outlet with a properly grounded 3-prong wall outlet.

The cord should be secured behind the appliance and not exposed or dangled to prevent accidental injury.

The appliance must always be plugged into its electrical outlet with a voltage equal to that indicated on the appliance's rating label. This ensures the best performance and avoids overloading the house's electrical circuits, as overheating presents significant fire risks. Never unplug the appliance by pulling the power cord. Instead, grip the plug firmly and pull straight out from the receptacle. Repair or replace immediately all power cords that have become frayed or otherwise damaged. Do not use a cable that shows cracks or abrasion damage along its length or at either end. When moving the appliance, be careful not to damage the power cord.

## EXTENSION CORD

Because of potential safety hazards, it is strongly recommended that you do not use an extension cord with this appliance. However, if you must use an extension cord, it must be a UL/CUL listed 3-wire grounded appliance extension cord with a grounded plug and receptacle. In addition, the extension cord must be 115 volts and rated at least 10 amps.

## ORGANIZATION OF SHELVING

1. First, remove all wine or beverages from the shelf.
2. Pull the shelf all the way out until it stops. Then simultaneously press the left slide rail lever DOWN and the right lever UP as shown.
3. Pull the shelf out while still holding the levers in place.

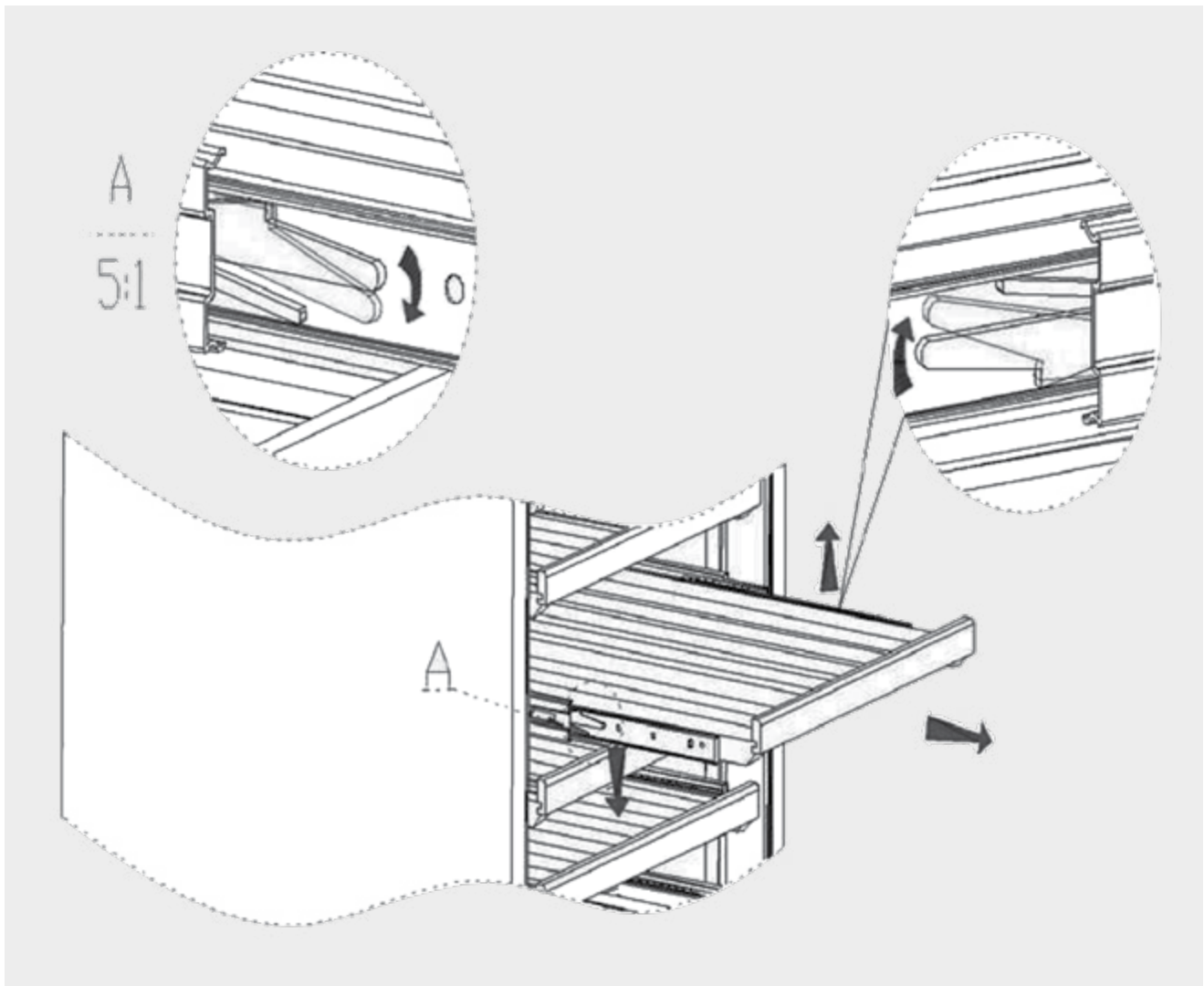



# OPERATING YOUR APPLIANCE

It is recommended that you install the appliance in a place where the ambient temperature is between 61° F and 100° F (16° C and 38° C). Ambient temperatures above or below the recommended temperatures may affect the performance of the unit. For example, placing your appliance in extremely cold or hot conditions may cause interior temperatures to fluctuate. The appliance may not be able to reach the desired temperature range of 41° F to 65° F (5° to 18° C).



Temperature Ranges		
Refrigerator	34-50 °F	1-10 °C

## CONTROL PANEL







- Press and hold  on the control panel for two seconds to turn the cooler on or off. When the cooler is turned off, it stops working and shuts down.



## LIGHT SETTING

- The default light setting turns the light on automatically when the door is opened and turns the light off when the door is closed. The LCD screen will show  in the default mode.
- Press and hold  for three seconds to keep the light turned on at all times. The LCD screen will show  in this mode.

## TEMPERATURE SETTING

- Press the  or  to adjust the temperature up or down by 1°F or 1°C.
- Press both the  and  together and hold for 3 seconds to change the temperature display from Celsius to Fahrenheit or from Fahrenheit to Celsius

## WARNING SYSTEM

- When the door is open for longer than 5 minutes, the alarm will beep three times every five seconds, and the LCD screen will display . Press any key or close the door to stop the alarm.
- When the temperature inside the appliance is below 35.6°F (2°C) for over 3 hours, the alarm sounds and the LCD screen displays . Press any key to stop the alarm.
- When the temperature inside the appliance is above 77.°F (25°C) for over 6 hours, the alarm sounds and the LCD screen displays  Press any key to stop the alarm.

## RECOMMENDED TEMPERATURES FOR WINE

To preserve the quality and taste of your fine wines, they must be stored at ideal temperature and ambient conditions. The perfect wine chilling temperatures are listed below:

Red Wines	58-65 °F	15-18 °C
Dry / White Wines	48-57 °F	10-14 °C
Rosé Wines	49-51 °F	9-11 °C
Sparkling Wines	40-47 °F	5-8 °C

# CARE AND MAINTENANCE

## CLEANING YOUR APPLIANCE

1. Turn off the power, unplug the appliance, and remove all items, including the shelves.
2. Wash the inside surfaces with warm water and a baking soda solution containing about 2 tablespoons of baking soda per liter of water.
3. Wash the shelves with a mild detergent solution.
4. Wring excess water out of the sponge or cloth when cleaning the controls or any electrical parts.
5. Wash the outside cabinet with warm water and mild liquid detergent. Rinse well and wipe dry with a clean, soft cloth.
6. Do not use steel wool or brushes on stainless steel. They may contaminate the stainless steel with steel particles, promoting rust.

## CHARCOAL FILTRATION SYSTEM

Your cellar is equipped with an activated charcoal filtration system to ensure air purity, optimal cooling, and an odourless cabinet, ideal for storing wine. The filter and filter assembly are on the back panel behind your cooler. To replace your filter:

1. Remove the bottles and cans stored on the two shelves in front of the filter.
2. Remove the shelves and set them aside. You can put them back in after you have changed the filter.
3. Hold the filter, turn it at 90 degrees in a counter-clockwise direction, and pull it out.
4. Remove the existing filter and replace it with a new one.
5. Put the new filter into the hole and then turn the filter 90 degrees in a clockwise direction.

## POWER FAILURE

Most power failures are corrected within a few hours and should not affect the temperature of your appliance if you keep the door closed as much as possible. If the power is off for a more extended period, you need to take the proper steps to protect your wine and beverages.

## MOVING YOUR APPLIANCE

- Remove all items.
- Securely tape down all loose items (shelves) inside your appliance.
- Tape the door shut.
- Be sure the appliance stays secure in the upright position during transportation.
- Protect the outside of your appliance with a blanket or similar item.

## ENERGY-SAVING TIPS

The appliance should be located in the coolest area of the room, away from heat-producing appliances and direct sunlight.

# TROUBLESHOOTING

You can solve many common problems quickly, saving you the cost of a possible service call. Try the suggestions below before calling the service technician.

## **The appliance is not running.**

- The appliance is not plugged in.
- The appliance is not turned on.
- The voltage of the installation is not correct.
- The circuit breaker or fuse may have blown.

## **The appliance is not cold enough.**

- Check the temperature control setting.
- Check if the ambient temperature is beyond the appliance's operating temperature.
- The door is open too frequently.
- The door is not closed correctly.
- The door is not sealing correctly.
- There is insufficient free space around the appliance.

## **The compressor starts and stops frequently.**

- The external temperature is high.
- A large number of bottles are stored in the cellar.
- The door is open too frequently.
- The door is not closed correctly.
- The appliance has not been correctly set.

## **LED lights do not operate.**

- The appliance is not plugged in.
- The fuse has blown.
- LED lights are broken.
- The light switch is off.

## **The device emits vibrations.**

- The appliance is not leveled.

## **The appliance makes too much noise.**

- The rattling noise may come from the flow of refrigerant, which is normal.
- Water can be heard circulating at the end of a cooling cycle.
- Expansion and contraction of the internal walls may cause a cracking sound.
- The appliance is not leveled.
- Check if the fan is in good condition.

## **The door does not close properly.**

- The appliance is not leveled.
- The door seal is dirty or damaged.
- The shelves are not positioned correctly.
- A part of the contents is preventing the door from closing.

# WARRANTY

At its sole discretion, Home Refinements may repair, replace, or make appropriate adjustments to the Product or any components proven to be defective in order to restore them to good working condition.

In no case, even if the Product or its components are found to be defective, shall the liability of Home Refinements exceed the price paid for the Product. Home Refinements reserves the right to inspect the installation prior to replacing or repairing the Product or its components. At its discretion, Home Refinements may require photographs prior to analyzing the claim. This limited warranty is null and void if the Product or its components have been repaired, altered, or modified other than by Home Refinements or under its supervision.

This limited warranty replaces any and all other warranties, express or implied, including implied warranties of merchantability or fitness for a particular purpose. Laws governing product warranties may vary from one state or province to another. This warranty is not intended to contravene the public order and shall not be so interpreted. This limited warranty extends only to the original owner/end user for residential applications and is not transferable to any subsequent purchaser. In the event of a warranty claim, original proof of purchase (sales receipt) will be required. Shipping and handling costs (for returning the Product or its components for repair or replacing the Product or its components) are not covered under this limited warranty. Also excluded from this limited warranty are any labour, workmanship, or other costs incurred in connection with the removal, repair, replacement, adjustment, or installation of the Product or its components and any incidental or consequential damage.

## ATTENTION

This warranty will be null and void for any damage resulting from an installation that does not respect these instructions, and Home Refinements will not be held liable for any costs incurred. In the event of a limited warranty claim, original proof of purchase will be required – please save your original sales receipt.

# REFRIGERATION

Home Refinements offers a 42 MONTHS (3.5 YEAR) warranty against any manufacturing or materials defect as well as on the cooling system (compressor and evaporator) for Home Refinements refrigeration products, provided that the Client or end user makes a normal, residential, and reasonable use of the products.

EXCLUSIONS: This warranty explicitly excludes the following elements:

- Chemical or natural surface corrosion (especially due to saltwater)\*;
- Scuffs or scratches;
- Damage caused by misuse, abnormal or abusive use, or negligence;
- Damage caused during transport;
- Damage caused by environmental factors;
- Commercial use of the products;
- Defects or damage caused by improper installation;
- Dents or deformations caused by the impact of any object;
- Normal wear and tear;
- Installation, maintenance, or care-related problems.

If you believe that you have a warranty claim or for more information about the warranty on our products, please contact our customer service department.

1 866 901-5624

[customerservice@homerefinements.ca](mailto:customerservice@homerefinements.ca)



**JULIEN**

955, rue Lachance, Quebec (Quebec) Canada G1P 2H3  
T 1 866 901-5624 · 418 687-3630 | F 1 866 397-9090 · 418 687-9129  
homerefinements.ca

ALI-ITEM : HROK-REFRIG-GUIDE-BIL  
Product no./N° produit : 996313708

© Julien 2021 - All rights reserved./ Tous droits réservés.